

# RENAULT RAFALE E-TECH FULL HYBRID

200 LÓERŐ



# az ambíció megújulásra késztet

A teljesítmény új távlataival a Renault Rafale a márka úttörő szelleme előtt tiszteleg: az 1930-as évektől a Caudron-Renault Rafale különleges versenyrepülő formájában uralta a levegőt, ezt ma az utakon folytatjuk. Évszázados eltökéltség és merészség tükröződik a legfejlettebb technológiák és alkatrészek felhasználásában: 200 lóerős E-Tech full hybrid motor<sup>(1)</sup>, 4Control advanced négykerék-kormányzás<sup>(2)</sup>, és állítható áttetszőségű Solarbay<sup>®</sup> panoráma üvegtető<sup>(3)</sup>.



## A technológia, a teljesítmény és az agilitás találkozása.

E-tech full hybrid 200 lóerő<sup>(1)</sup>

4Control advanced négykerék-kormányzás<sup>(2)</sup>

állítható áttetszőségű Solarbay<sup>®</sup> panoráma üvegtető<sup>(3)</sup>

984 cm<sup>2</sup>-es openR műszerfal és head-up display<sup>(4)</sup>

openR link multimédia rendszer beépített Google-szolgáltatásokkal<sup>(5)(6)</sup>

32 fejlett vezetéstámogató rendszer

(1) A 300 lóerős E-Tech plug-in hybrid összkerekes változat később lesz elérhető. (2) Verziótól függően. (3) Opcionális, verziótól függően. (4) 774 cm<sup>2</sup>-es openR műszerfal és opcionális 210 cm<sup>2</sup>-es head-up display verziótól függően (5) országtól függően (6) A My Renault a kapcsolódó Google Térkép és a Google Asszisztens szolgáltatásokat a jármű átvételétől számított 5 évig díjmentesen biztosítja. A Google, a Google Térkép, a Google News, a Waze és egyéb márkák a Google LLC védjegyei.

# interaktív menü

**01. dizájn**

**02. vezetési élmény**

**03. fedélzeti élmény**

**04. fejlett vezetéstámogató  
rendszerek**

**05. testreszabás**

**töltse le az árlistát**



**árlista**

# a formatervezés új víziója

A Renault Rafale repülés inspirálta megjelenése egy repülőgéptörzs precizitását és áramvonalasságát tükrözi. Sportos sziluettjével, formatervezett íveivel, erőteljes fényjegyeivel és hátsó spoilerével a Renault Rafale újradefiniálja a „merész” szót.



Az első hűtőrácsan apró gyémántok sokasága kel életre vizuális élményt és grafikai hatásokat teremtve.



Az oldalsó megerősítésekkel ellátott sportülések<sup>(1)</sup> a kényelmet és az oldaltartást ötvöző vezetési élményt biztosítanak. Az ajtók kinyitásakor a háttámlán elhelyezett Alpine logó felvillan és szívdobogást imitál. A kárpitozást kék, fehér és piros varrások díszítik.



(1) Verziótól függően.

[ajánlatkérés és rendelés →](#)

[menü ↑](#)

## 02. vezetési élmény

# a teljesítmény új megközelítése

E-Tech  
**full hybrid**  
**200 LE<sup>(1)</sup>**

Városban  
**akár az utazási idő 80 %-ában**  
elektromos üzemmódban vezethet<sup>(2)</sup>

akár  
**130 km/h**  
elektromos üzemmódban<sup>(2)</sup>

akár  
**1100 km-es**  
hatótávolság<sup>(3)</sup>

akár  
**4,7 l/100 km**  
fogyasztás<sup>(4)</sup>

akár  
**105 g/km**  
CO<sub>2</sub> kibocsátás<sup>(4)</sup>



A városi elektromos üzemmódban történő vezetés akár 40%-os üzemanyag-megtakarítást tesz lehetővé<sup>(4)</sup>  
Az akkumulátor lassítás és fékezés közben töltődik

**A 200 lóerős E-Tech full hybrid motor<sup>(1)</sup> éppoly erős, mint amilyen hatékony, egyesíti a teljesítményt és az üzemanyag-takarékosságot. A 4Control advanced rendszer négykerék-kormányzással<sup>(5)</sup> biztosít egyértelmű, precíz és biztonságos irányítást az utakon. Az ívek és kanyarok kontroll alatt maradnak. A 10,4 m-es fordulókör a városi kisautókéhoz hasonlítható.**

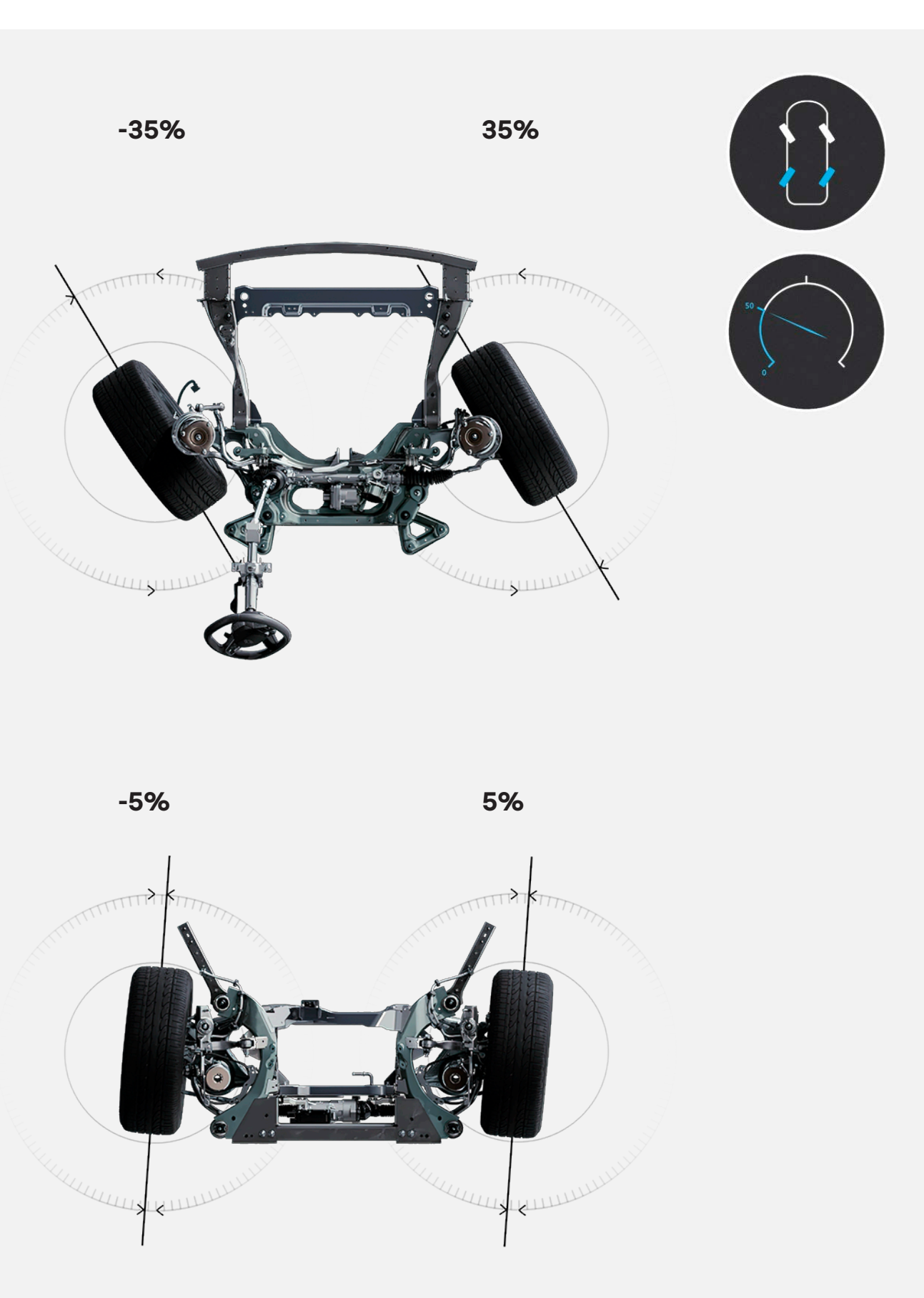

50 km/h sebesség alatt a hátsó kerekek az első kerekkel ellentétes irányba fordulnak a fordulókör csökkentése és a manőverezés megkönnyítése érdekében.

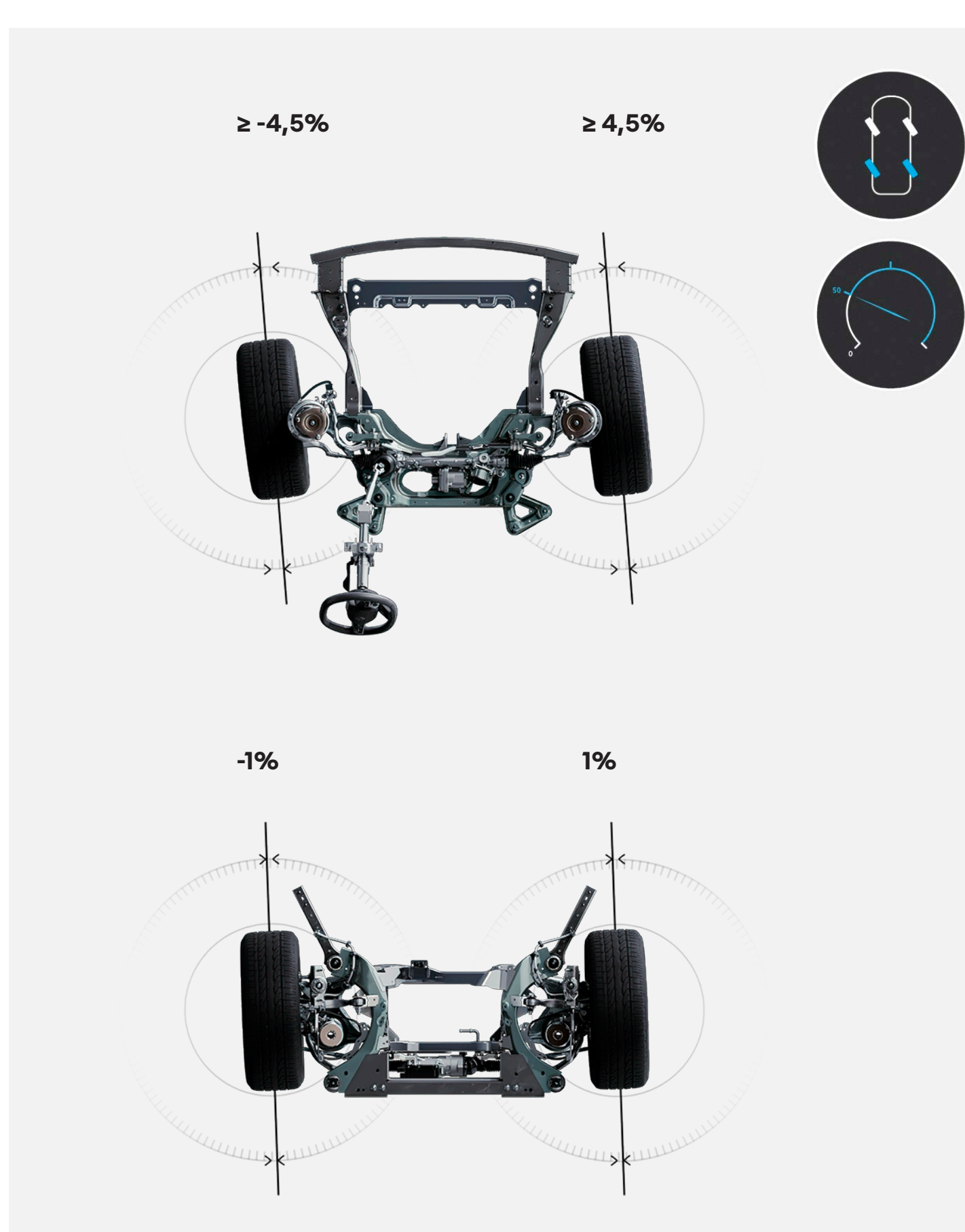

50 km/h sebesség felett a hátsó kerekek az első kerekkel azonos irányba fordulnak az úttartás és a biztonság javítása érdekében.

(1) A 300 lóerős E-Tech plug-in hybrid összkerekes változat később lesz elérhető. (2) Az akkumulátor töltöttségi állapotától és a vezetési stílustól függően (Renault belső forrás 2023). (3) A WLTP mérési adatok szerint akár 1,100 km hatótávolság egy teljes üzemanyagtankkal. (4) Renault belső forrás a WLTP protokoll szerint, városi közlekedés során. (5) A verziótól függően.

[ajánlatkérés és rendelés →](#)

[menü ↑](#)

## egy új korszak a fedélzeten

A vezetőközpontú 984 cm-es<sup>2</sup>-es openR műszerfal az új generációs kezelőfelületével és a head-up display-jel lehetővé teszi a fontos információk megtekintését anélkül, hogy le kellene vennie a szemét az útról. Az openR link multimédia rendszer a beépített Google-szolgáltatásokkal<sup>(1)(2)</sup> széles körű hozzáférést biztosít a csatlakoztatott szolgáltatások széles választékához.

A Google Térkép<sup>(2)</sup> segítségével megtervezheti utazásait, a Google Play<sup>(3)</sup> szolgáltatással pedig több mint 50 alkalmazást<sup>(1)</sup> érhet el.



Az állítható áttetszőségű, közel 1 m<sup>2</sup>-es Solarbay<sup>®</sup> panoráma üvegtető<sup>(4)</sup> egyszerűen vezérelhető a Google Asszisztens<sup>(2)</sup> segítségével hangvezérléssel, vagy az üvegtető előtt található vezérlővel. Az áttetszőség mértékét 4 különböző kombináció közül választhatja ki, ezáltal a fényerő és a hőkomfort nyáron és télen egyaránt garantált.

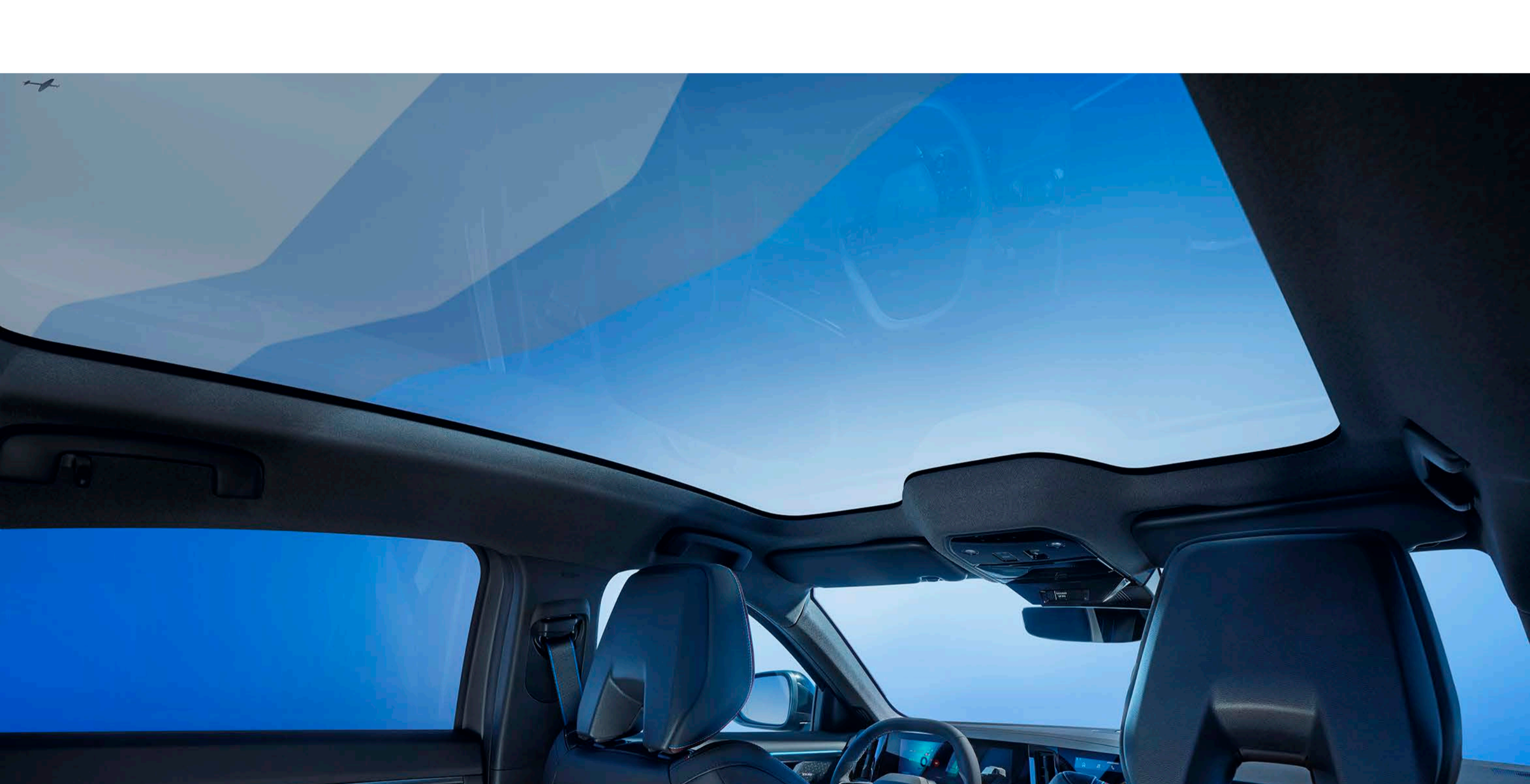

állítható áttetszőség 4 üzemmóddal (teljesen áttetsző/egyáltalán nem áttetsző) és 2 zónával (a tető első felében/a tető hátsó felében)

Az „ingenious” hátsó könyöktámasz a multimédiás tevékenységek céljára szolgál; tárolóhelyet biztosít okostelefonok és táblagépek számára, 2 USB-C csatlakozóval és 2 kinyitható, a képernyők kényelmes megtekintésére szolgáló tartóval rendelkezik.

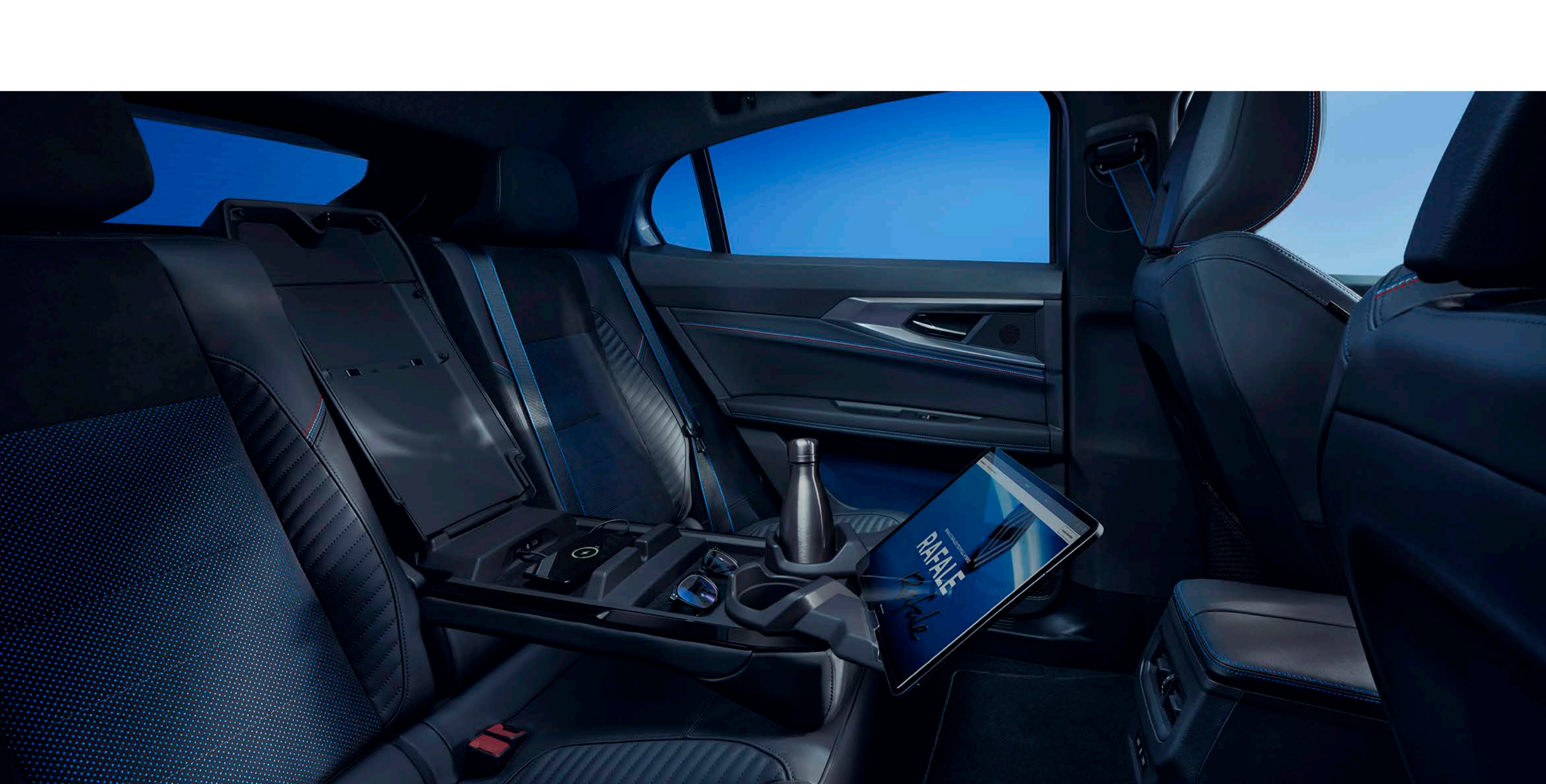

a 30,2 cm-es hátsó lábtér az egyik legtágasabb lábtér a piacon.

(1) Országtól függően. (2) A My Renault a kapcsolódó Google Térkép és a Google Asszisztens szolgáltatások használata külön adatsomagot igényel. Ezen alkalmazások használatához ossza meg telefonját a Renault-jával. Partnerünk, az Orange ajánlatát is igénybe veheti (nem kötelező érvényű ajánlat). Az első 3 GB adatforgalom (6 hónapig érvényes) biztosítása ingyenes. A Google, a Google Térkép, a Google News, a Waze és egyéb márkák a Google LLC védjegyei. (4) Opcionális, verziótól függően.

[ajánlatkérés és rendelés →](#)

[menü ↑](#)

## 04. fejlett vezetéstámogató rendszerek



# 32 fejlett vezetéstámogató rendszer

A „human first” program részeként a Renault Rafale 32 fejlett vezetéstámogató rendszert kínál az Ön és utasai biztonsága érdekében.

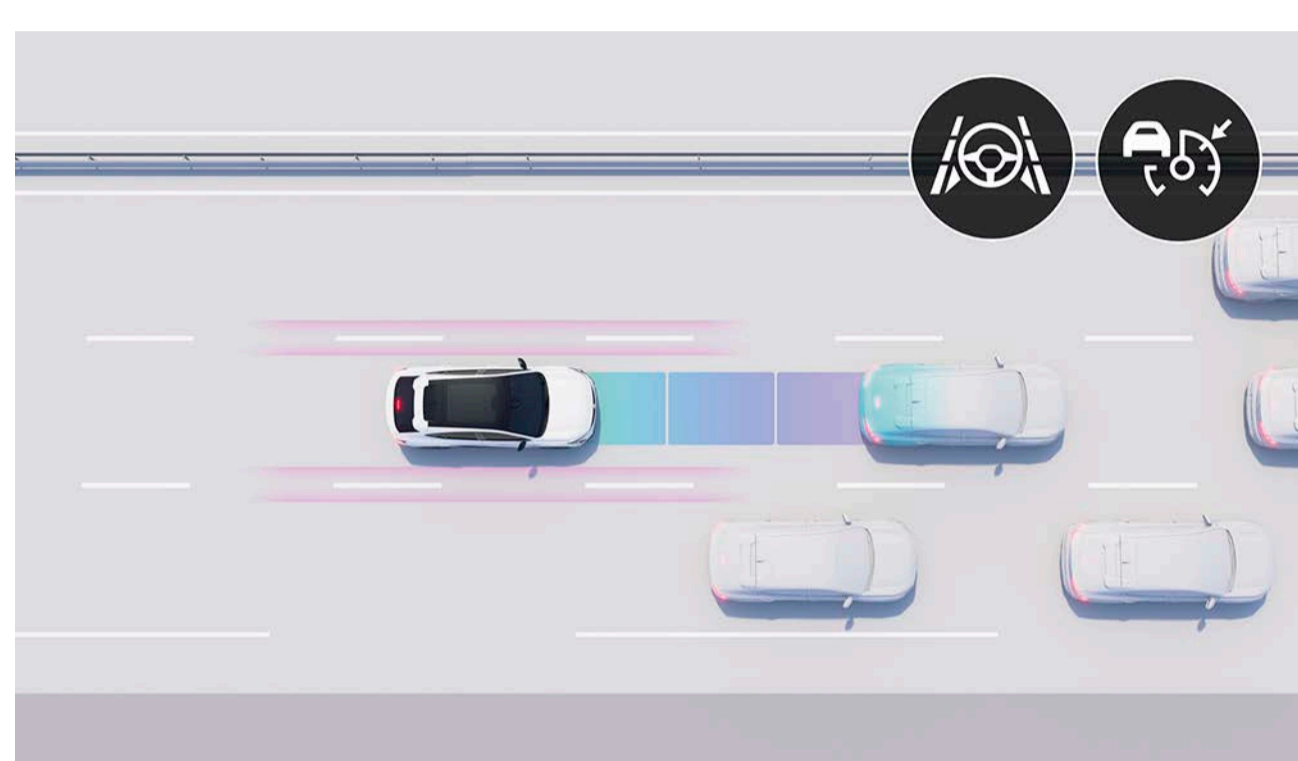

### Aktív Vezetési Asszisztens<sup>(1)</sup>

Ez a rendszer az útviszonyok figyelembevételével szabályozza a sebességet, fenntartja a megfelelő követési távolságot és biztosítja a sáv közepén való haladást. Amikor a forgalom lelassul, a jármű képes állóra fékezni önmagát, majd automatikusan újra elindulni.

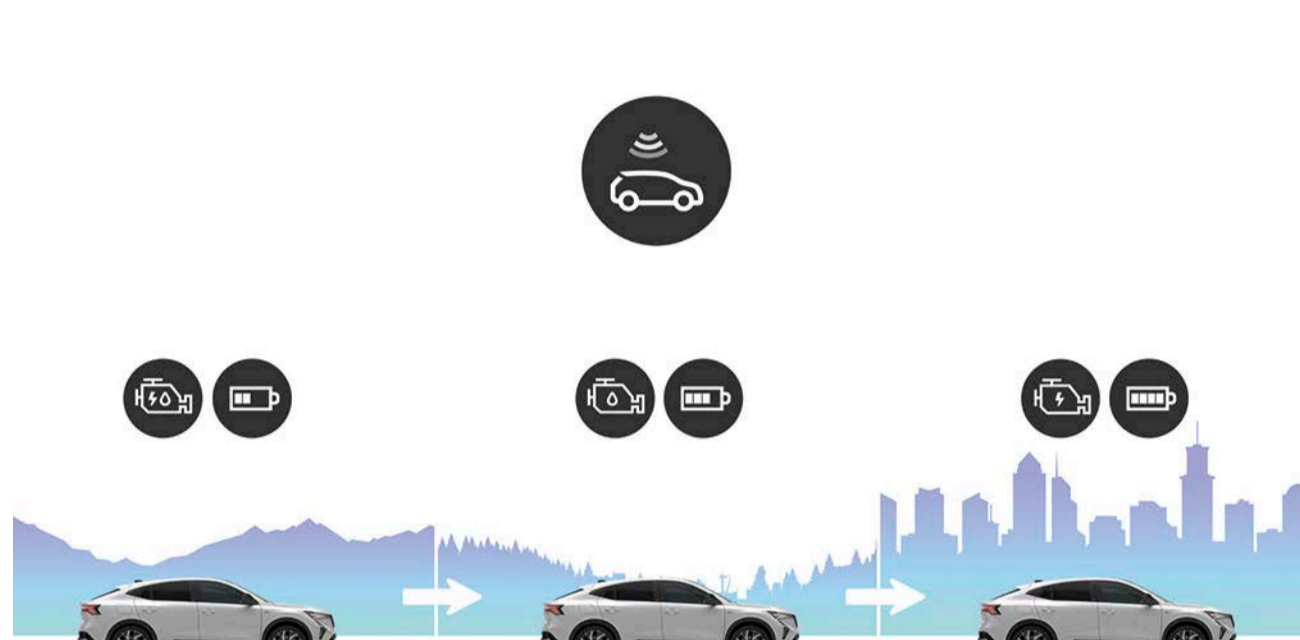

### prediktív hibrid vezetés<sup>(1)</sup>

Az autó folyamatosan elemzi az út típusát és előre jelzi a domborzati viszonyokat, a forgalmi dugókat, és azt, hogy mikor kell áthaladnia egy városon. Mindezek függvényében belsőégésű motoros, hibrid vagy 100%-ban elektromos hajtást alkalmaz. Ez javítja az üzemanyag-fogyasztást és a jármű teljesítményét.



### 360°-os kamera 3D képpel

4 kamera képét használja, hogy teljes körűen visszaadja a jármű közvetlen környezetét, ezáltal könnyedén végezheti a manővereket.

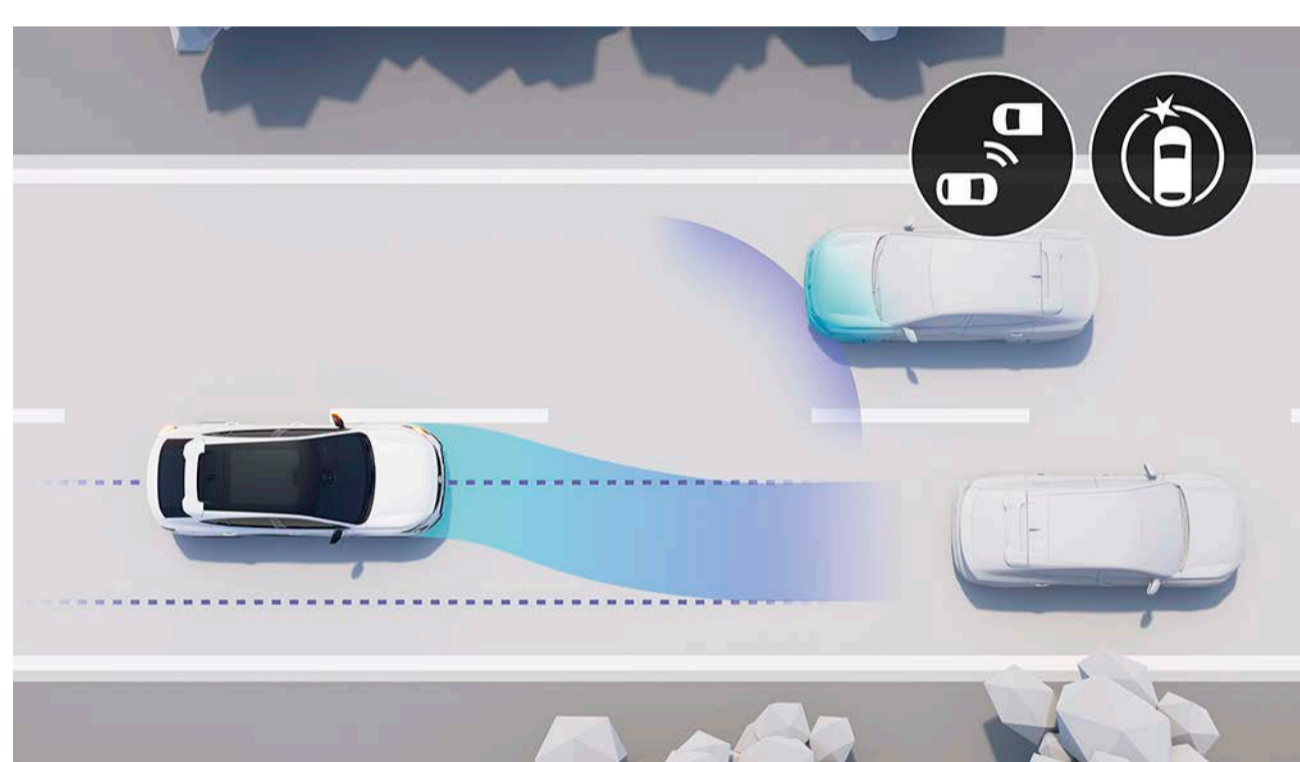

### vészhelyzeti sávtartó rendszer (E-LKA)

Sávváltás esetén a rendszer figyelmezteti Önt a szomszédos sávban előzést végrehajtó járművel történő lehetséges ütközésre. Ha valószínűsíthető az ütközés, a rendszer automatikusan vészhelyzeti sávkorrekciót hajt végre.

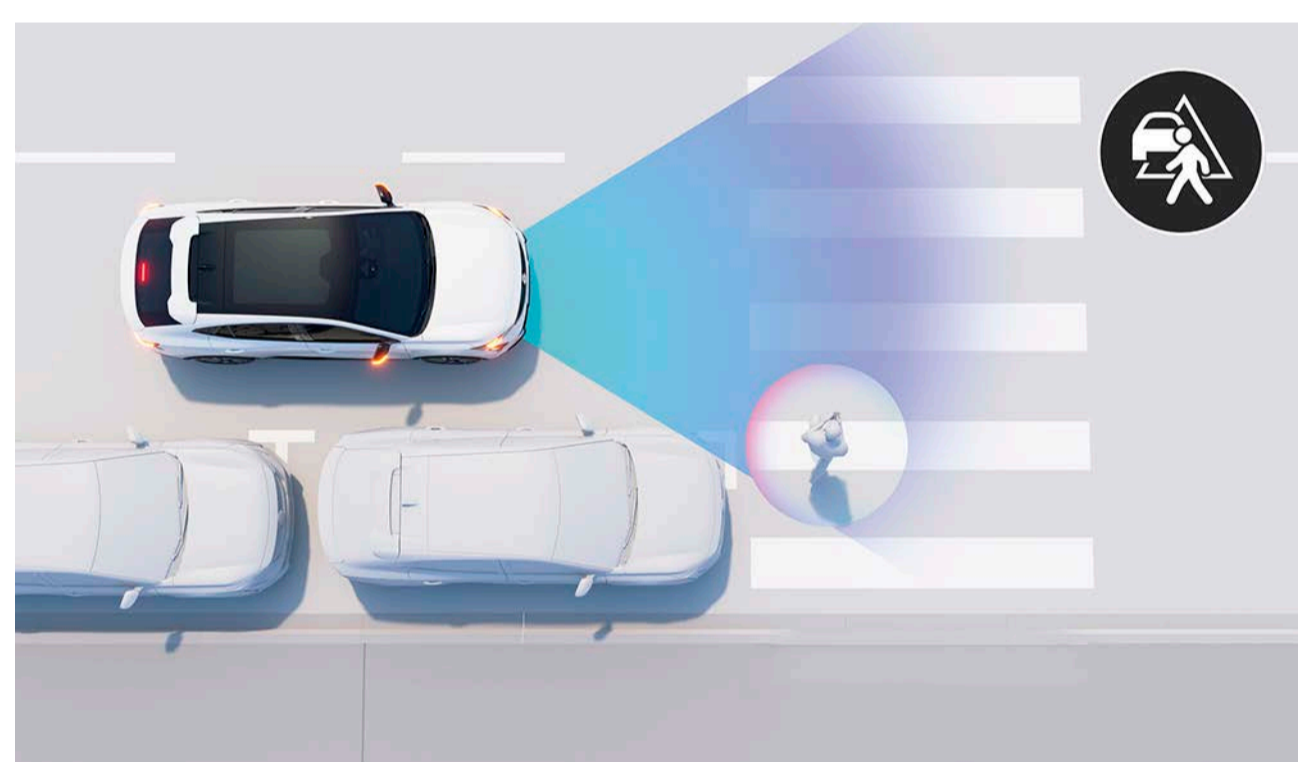

### aktív vészfékező rendszer gyalogos- és kerékpáros érzékelővel

A rendszer érzékeli az autó mellett vagy előtt haladó gyalogosokat és veszély esetén azonnal megállítja a járművet. A városi közlekedés soha nem volt még ilyen biztonságos, sem nappal, sem éjszaka.

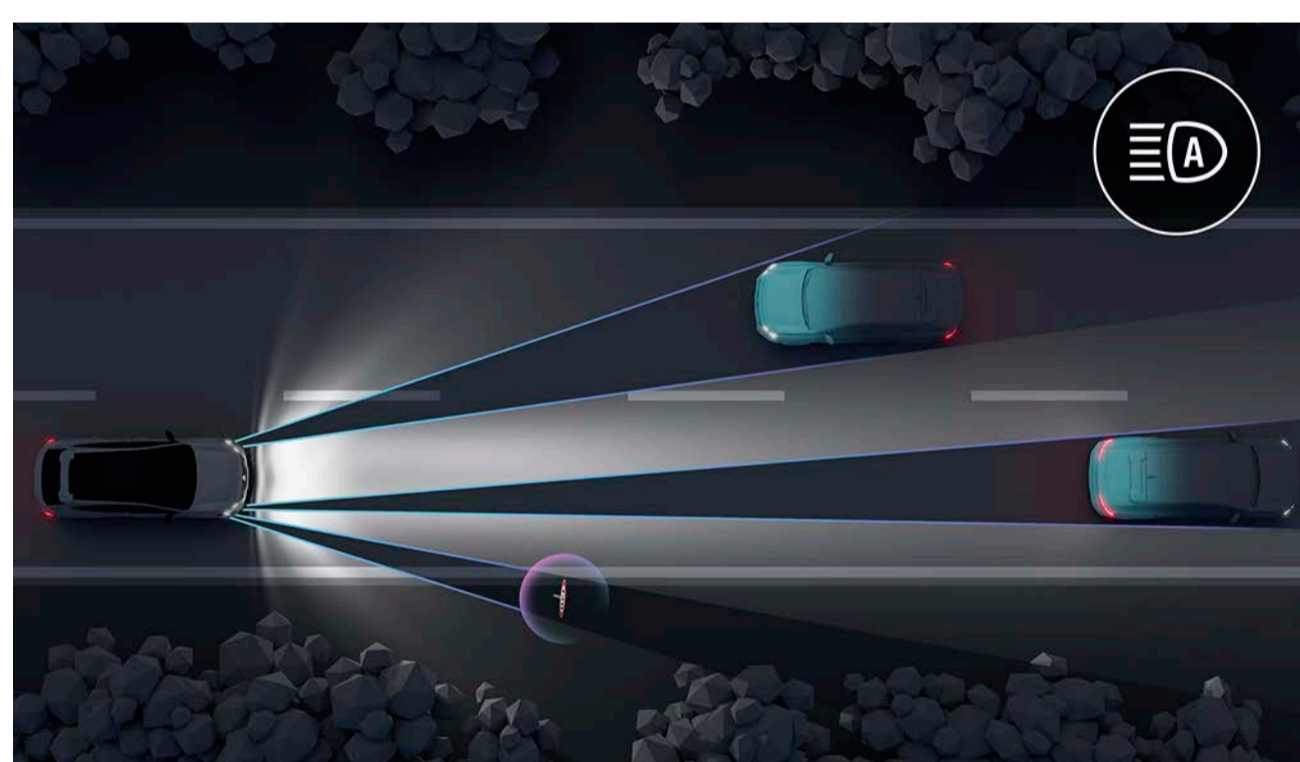

### Matrix LED Vision fényszórók

A rendszer automatikusan a forgalmi és időjárási körülményekhez igazítja a fénysugár alakját, hogy elkerülje a vakítást és optimalizálja az éjszakai látást.

### vezetés

- Aktív Vezetési Asszisztens<sup>(1)</sup>
- 9,3"-os head-up display
- emelkedőn elindulást segítő rendszer
- követési távolságra figyelmeztető rendszer
- utánfutó stabilizátor
- automata távolsági fényszóróvezérlés
- prediktív hibrid vezetés<sup>(1)(2)</sup>
- LED Adaptive Vision fényszórók (integrált ködfényszóró funkcióval)
- Matrix LED Vision fényszórók
- sebességkorlátozó funkció
- tempomat
- adaptív tempomat
- intelligens adaptív tempomat\*

### parkolás

- első parkolóradarok
- hátsó parkolóradarok
- oldalsó parkolóradarok
- tolatókamera
- 360°-os kamera 3D képpel
- félautomata parkolóasszisztens

### biztonság

- sávelhagyásra figyelmeztető rendszer
- biztonságos kiszállást segítő rendszer
- holtterfigyelő rendszer
- sávtartó rendszer
- vészhelyzeti sávtartó rendszer (E-LKA)
- aktív vészfékező rendszer gyalogos- és kerékpáros érzékelővel
- kereszteződés figyelő funkcióval
- hátsó aktív vészfékező rendszer
- hátsó keresztirányú forgalomfigyelés funkcióval
- intelligens sebességkorlátozó táblákat felismerő rendszer
- éberségfigyelő asszisztens (DAA)

(1) 5 évig biztosított.

[ajánlatkérés és rendelés →](#)

## 05. testreszabás

# színek



**fekete gyémánt (mf)**



**palaszürke (mf)**



**lángvörös (mf)**



**matt gyöngyházfehér (m)**



**Alpine kék<sup>(1)</sup> (mf)**

m: matt fényezés  
mf: metál fényezés  
(1) esprit Alpine verzió esetén érhető el.  
a fotók nem minősülnek szerződéses kötelezettségnek.

(1) a kéttónusú fényezés fekete gyémánt tetőpanellel minden szín esetén opcionálisan elérhető (kivéve a fekete gyémánt szín esetén)

**ajánlatkérés és rendelés →**



## 05. testreszabás

# belső tér



### techno<sup>(1)</sup>

- 3D kialakítású hűtőrács matt palaszürke háttérrel és első lökhárító ezüstszürke díszítőelemekkel
- 20"-os könnyűfém SONIC keréktárcsák
- elektromosan állítható, fűthető és behajtható külső visszapillantó tükrök
- 40/20/40 arányban lehajtható üléstámla síléctartóval
- 12"-os openR link: csatlakoztatott multimédia rendszer a Google beépített szolgáltatásaival navigációs csomaggal együtt (Google Térkép és Google Asszisztens) 5 évig, valamint szórakoztató és információs csomag (Google Play)<sup>(2)</sup>



### esprit Alpine

- 3D kialakítású hűtőrács matt Alpine kék háttérrel
- 20"-os könnyűfém CASTELLET keréktárcsák
- 4Control advanced négykerék-kormányzás
- „ingenius” hátsó könyöktámasz okostelefon- és táblagéptartókkal, 2 USB-C csatlakozóval és pohártartókkal
- Alcantara® kárpitozás világító Alpine logóval
- palaszürke színű műszerfal

(1) 4Control advanced négykerék-kormányzás opció nélkül később lesz elérhető. (2) A Google Playről letöltött alkalmazások használata külön adatcsomagot igényel. Ezen alkalmazások használatához ossza meg telefonját a Renault-jával. Partnerünk, az Orange ajánlatát is igénybe veheti (nem kötelező érvényű ajánlat). Az első 3 GB adatforgalom (6 hónapig érvényes) biztosítása ingyenes.



**árlista letöltése**

## 05. testreszabás

# felnik



**20" könnyűfém  
SONIC  
keréktárcsák**



**20" könnyűfém  
CASTELLET  
keréktárcsák**

**ajánlatkérés és rendelés →**

# tartozékok



### prémium oldalfellépők

A lekerekített éllel és eredeti motívumokkal fokozzák a sportos stílust, és tökéletesen illeszkednek a jármű stílusához. Funkcionális kiegészítő, amely könnyebb hozzáférést biztosít a tető tartozékaihoz, valamint megvédi a karosszériát a kisebb ütésektől.



### fényes fekete csomagtartó spoiler

Adjon a Renault Rafale csomagtartójának hátsó vonalához egy kis eleganciát, és hangsúlyozza annak aerodinamikai kialakítását.

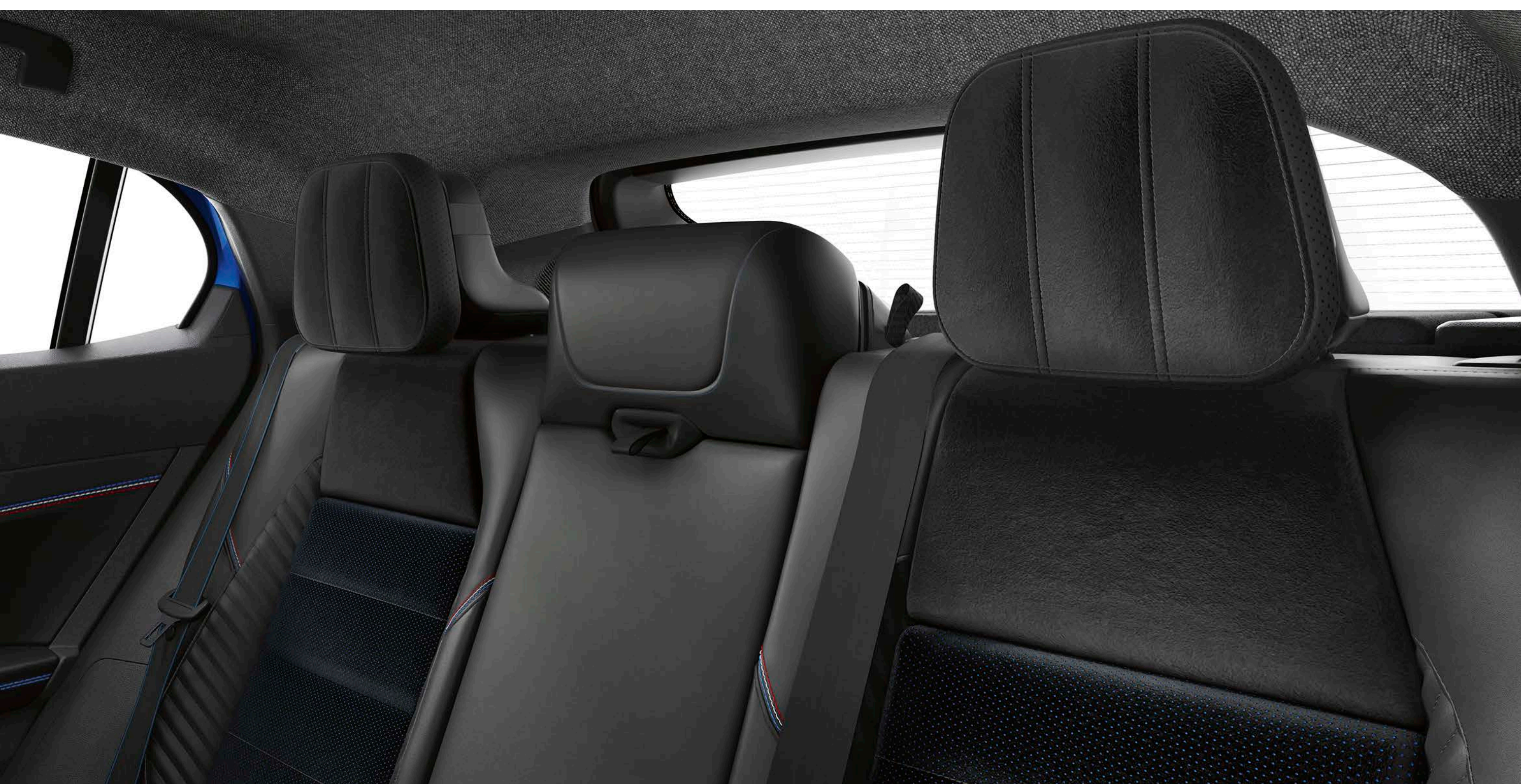

### maximális kényelmet biztosító párnák a fejtámlákhoz

Növelik a belső tér kényelmét és eleganciáját, és optimális megtámasztást biztosítanak az első osztályú utazáshoz.



### esprit Alpine szőnyegek

Dobja fel az esprit Alpine belső terét az Alpine logóval és a hozzá illő varrással ellátott kék padlószőnyegekkel.



### elektromosan behúzható vonóhorog

Behúzva láthatatlanná válik, és megőrzi a Renault Rafale vonalvezetését. Nagyon könnyen kezelhető, és egy nyomógomb segítségével néhány perc alatt automatikusan kitolható.

[ajánlatkérés és rendelés →](#)

## 05. testreszabás

# motor

**E-Tech full hybrid 200**

**üzemanyag**

benzin + elektromos áram

**legnagyobb teljesítmény kW (LE) melletti fordulatszám**

147 (200) 4 500

**legnagyobb nyomaték (Nm) melletti fordulatszám**

205 + 205 (nem kumulatív) 1 750

**akkumulátor**

**típus**

lítium-ion

**menetteljesítmény**

**legnagyobb sebesség (km/h)\***

180

**gyorsulás 0 - 100 km/h (másodpercben)**

8,9

**középtávú gyorsulás: 80 km/h - 120 km/h (másodpercben)**

5,8

\* korlátozott végsebesség



**árlista letöltése**

**a „human first” a Renault átfogó biztonsági programja, melyet kutatókkal, szakértőkkel és tűzoltókkal együttműködve fejlesztett ki.**

**mivel a közlekedésbiztonság a gyalogostól a kerékpároson át a járművezetőkhig minden közlekedőt érint, a Renault Human First programjának célja:**

- 1. a balesetek megelőzése biztonsági berendezések, fejlett vezetéstámogató és biztonsági rendszerek fejlesztése révén**  
  
több, mint 36 fejlett vezetéstámogató rendszer / több, mint 60 biztonsági berendezés, akár 7 légzsák, gyermekülések (Isofix rendszerrel felszerelve), Renault Fixe4sure megoldás / több mint 2 000 biztonsággal kapcsolatos szabadalom 1970 óta
- 2. a balesetek kezelése a tűzoltósággal közösen kidolgozott innovációk alapján**  
  
QRescue / Fireman Access / az elmúlt 10 évben több mint 5 000 tűzoltó képzése a világ 19 országában / évente körülbelül 400, a tűzoltók képzéséhez adományozott autó
- 3. a balesetek számának és súlyosságának csökkentése a kutatás és fejlesztésbe történő jelentős beruházások révén**  
  
biztonsági pontszám / safety coach rendszer / adatkapcsolt szolgáltatások / nagy adathalmazok / mesterséges intelligencia rendszerek és kiberbiztonság

**tudjon meg többet a human first programról**

# Renault care szolgáltatás

**Mindig a rendelkezésére állunk, hogy megkönnyítsük az autózás élményét, és időt takarítsunk meg Önnek Renault modellje karbantartásakor: online ajánlatok és időpontok, fix áras csomagok, karbantartási szerződések, biztosítás és segítségnyújtás, személyre szabható My Renault alkalmazás... Élvezze az Ön igényeire szabott, egyszerű és gyors megoldásaink előnyeit.**

**tudjon meg többet  
a Renault care szolgáltatásról**



Minden óvintézkedést megtettünk annak érdekében, hogy a jelen kiadvány pontos és naprakész legyen a közzétételének időpontjában. Ez a dokumentum gyártás előtti és prototípus modellek felhasználásával készült. A folyamatos termékfejlesztésre vonatkozó szabályzatával összhangban a Renault fenntartja a jogot, hogy az ismertetett és bemutatott műszaki leírásokat, járműveket és tartozékokat bármikor módosítsa.

A Renault a lehető legrövidebb időn belül tájékoztatja a márkaképviselőket ezekről a módosításokról. Az egyes verziók országonként eltérhetnek, illetve bizonyos (széria, opcionális vagy tartozékok) felszereltségek nem mindenhol elérhetőek. Kérjük, érdeklődjön a márkakereskedőjénél a legfrissebb információkról. A nyomtatás technikai korlátai miatt, az ebben a kiadványban bemutatott színek némileg eltérhetnek a tényleges fényezés vagy belső kárpitozás színeitől. Minden jog fenntartva. A kiadvány egészének vagy egy részének bármilyen technikával történő sokszorosítása tilos a Renault előzetes írásbeli engedélye nélkül.

Publicis – photo credits: A. Doroszewicz, © Renault Marketing 3D-Commerce – 2024. január  
Renault s.a.s., egyszerűsített francia részvénytársaság, saját tőke: 533 941 113, székhely: 122-122 bis avenue du Général Leclerc 92100 Boulogne-Billancourt Cedex, France – bejegyezve a nanterre-i kereskedelmi és cégnyilvántartásba (R.C.S.) B 780 129 987 számon / Telefon: +33 (0)806 00 20 20.

A Renault ajánlásával 



**ajánlatkérés és rendelés →**